

Schleifscheibenwechsel

HSS-88

Diamantschleifscheibe, Korundschleifscheibe

Replacement of the Grinding Disc

HSS-88



Diamond Grinding Disc, Corundum Grinding Disc

Changement de la meule

HSS-88

La meule diamantée, la meule corindon



-  **BETRIEBSANLEITUNG**
-  **USER MANUAL**
-  **MODE D'EMPLOI**

DE Firmenanschrift:

Wassermann Dental-Maschinen GmbH

Rudorffweg 15-17

21031 Hamburg, Deutschland

Tel.: +49 (0)40/ 730 926 - 0 Fax.: +49 (0)40/ 730 37 24

sales@wassermann-dental.com

service@wassermann-dental.com

www.wassermann.hamburg

www.facebook.com/WassermannDentalmaschinen

Service-Hotline 040/ 730 92 6-50

GB Company address:

Wassermann Dental-Maschinen GmbH

Rudorffweg 15-17

21031 Hamburg, Germany

Phone : +49 (0)40 730 926 -20/ -24 Fax.: +49 (0)40 730 37 24

export@wassermann-dental.com

www.wassermann.hamburg

www.facebook.com/WassermannDentalmaschinen

Service Hotline 0049 (0)40 730 926 -20/ -24

FR Adresse :

Wassermann Dental-Maschinen GmbH

Rudorffweg 15-17

21031 Hambourg, Allemagne

Tél. : +49 (0)40 730 926 -20/ -24 Fax. : +49 (0)40 730 37 24

export@wassermann-dental.com

www.wassermann.hamburg

www.facebook.com/WassermannDentalmaschinen

Service d'aide : 0049 (0)40 730 92 6-24

DE Lieferumfang/ Zubehör

Lieferumfang	Artikel Nr.
Ersatz-Diamantschleifscheibe, inkl. Abzieher und Dichtfett	168063
Ersatz-Korundschleifscheibe, inkl. Abzieher und Dichtfett	168024

Zubehör:	Artikel Nr.
Dichtfett für Trimmer, 25 ml	629002
Abzieher für Schleifscheibenwechsel	164026

GB Included in delivery/ Accessories

Included in delivery	Item no.
Spare diamond grinding disc, incl. puller and grease	168063
Spare corundum grinding disc, incl. puller and grease	168024

Accessories	Item no.
Sealing grease for trimmer, 25 ml	629002
Puller for grinding disc change	164026

FR Inclus dans la livraison/ Accessoires

Inclus dans la livraison	Réf.
Meule diamantée de rechange avec extracteur et graisse	168063
Meule corindon de rechange, avec extracteur et graisse	168024

Accessoires	Réf.
Graisse pour plan de joint de carter de meule, 25 ml	629002
Extracteur de meule	164026

	DE	GB	FR
1	Druckteller	Pressure plate	Plaque de pression
2	Schleifscheibe	Grinding disc	Meule
3	MS-Buchse	MS bush	MS bague
4	Schraube DIN 933	DIN 933 screw	Vis Din 993
5	Unterlegescheibe	Underlay wheel	Roue de base
6	PVC – Scheibe	PVC wheel	Roue en PVC

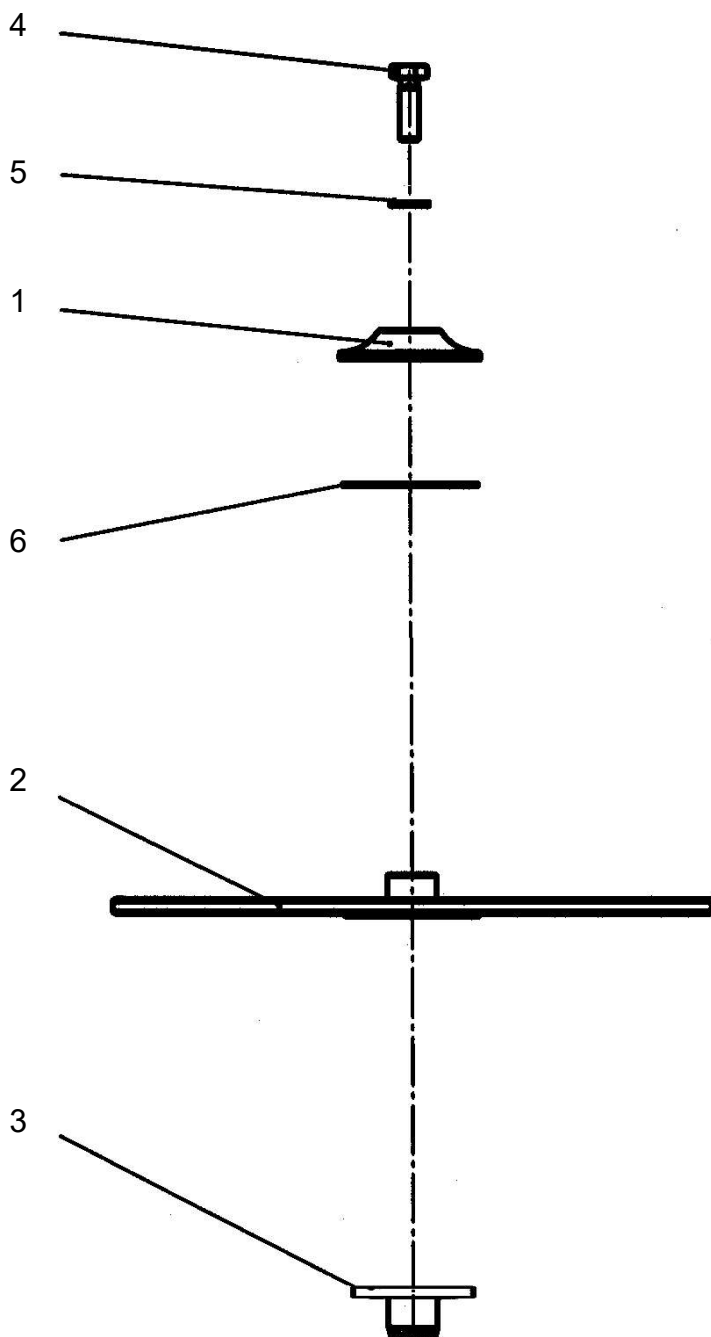

DE Scheibenwechsel beim HSS-88 DS und HSS-88-KS



ACHTUNG:

Vor Wartungs- und Reinigungsarbeiten ist immer der Netzstecker zu ziehen.

1. Frontplatte durch Herausdrehen der vier Sterngriffe auf der Rückseite entfernen.
(Notfalls Griff mit Lappen umwickeln und Wasserpumpenzange benutzen)
2. Schraube mit Hilfe eines 13er Ringschlüssels lösen.
Dazu mit der rechten Hand um den Rand des Trimmers herumfassen und mit dem Handballen Schleifscheibe nach hinten pressen.
3. Druckstück gegebenenfalls durch Hinterfassen mit einem Schraubendreher zwischen Druckstück und Schleifscheibe lösen und zusammen mit der PVC-Scheibe abnehmen.
4. Das jetzt sichtbare Gewinde gegebenenfalls mit einer Drahtbürste reinigen.
5. Gegebenenfalls Rostlöser aufsprühen und einwirken lassen.
6. Schrauben Sie bitte den mit der Ersatz-Schleifscheibe gelieferten **Abzieher vorsichtig** möglichst weit auf. **ACHTUNG: Unbedingt gerade einschrauben!**
7. Ziehen Sie dann, durch Eindrehen der Zentralschraube, die Schleifscheibe von der Achse herunter. Dabei keine Gewalt anwenden, gegebenenfalls erneut Rostlöser aufsprühen und einwirken lassen. Dazu den Trimmer nach hinten kippen, so dass die Schleifscheibe nach oben zeigt.
8. Motorwelle gegebenenfalls mit feinem Schmirgelpapier blank polieren.
9. Lagerschale von Gipsablagerungen befreien.
10. Bohrung der neuen Schleifscheibe von hinten leicht mit mitgeliefertem Dichtfett einfetten.
11. Schleifscheibe unter leichter Drehung aufsetzen.
12. Druckstück mit PVC-Unterlegscheibe aufsetzen.
13. Schraube mit Unterlegscheibe ins Wellenende schrauben und fest anziehen. Hierzu mit der linken Hand den Trimmerrand umfassen und die Schleifscheibe nach hinten pressen.
14. Schleifscheibe auf Seitenschlag kontrollieren.
Dazu von oben an der Schleifscheibe herunterschauen und die Scheibe langsam mit den Fingern drehen.
Normalerweise läuft die Schleifscheibe einwandfrei!
Sollte die Oberfläche an einer Stelle zurückweichen, diese mit Hilfe eines kräftigen Werkzeuges nach vorn hebeln.
Seitenschlag erneut prüfen, bis ein gleichmäßiger Lauf hergestellt ist.
15. Dichtflächen von Frontplatte und Lagerschale säubern und mit neuem, mitgeliefertem Fett versehen.
16. Frontplatte montieren und zuerst die unteren, dann die oberen Sterngriffe anziehen!
17. Überschüssiges Fett entfernen.



Bitte verwenden Sie auch zum Fetten der Gewinde das mitgelieferte Fett!

GB HSS-88: Replacement of the Diamond Grinding Disc and Corundum Grinding Disc



WARNING:

Disconnect the power plug before starting any maintenance work.

1. Loosen the star handles to take off the front cover.
2. Loosen the central screw on the axle counter-clockwise and hold the grinding disc.
3. If necessary loosen the thrust piece by sticking a screwdriver between the thrust piece and the grinding disc and take it off together with the PVC washer.
4. Screw on the puller which is supplied with the replacement grinding disc onto the now visible thread. Then you pull off the grinding disc down from the axle by screwing in the central screw.
5. Clean the shaft stub and brass bushing thoroughly and grease them slightly with the lubricant supplied with the replacement grinding disc. Put on the grinding disc by slightly turning. Put on the thrust piece and the PVC washer and screw on the central screw.
6. Check if the disc runs smooth by pushing it with the hand.
Advice: Use a piece of chalk and hold it steady to the disc while you twist it with the hand. Through this you could notice a possible hit which you could fix by pressing with the heel of hand.
Attention!: Please do not use any tool for this! In case you cannot correct the hit please contact our service team.
7. Hold the grinding disc firm and screwing on the fixing screw tight. Check again for any hits. If you notice any hits please follow step 5.
8. Clean the contact surfaces of the housing parts and seal them with the grease supplied by applying a line of grease on one part of the housing. Do not spread it.
9. Put back the front plate and fasten the star handles tightly. First the bottom star handles, then the top star handles. Now spread the grease and remove any grease.



Please also use the delivered grease for greasing the windings!

FR HSS-88: Changement de la meule diamantée et de la meule corindon



Attention :

Débrancher la fiche du cordon d'alimentation avant d'entreprendre tout travail d'entretien ou des réparations.

1. Dévissez les poignées-étoile pour retirer le plastron.
2. Dévissez la vis centrale sur l'axe à gauche et tenez la meule.
3. Le cas échéant décalez le patin de serrage en poussant avec un tournevis entre le patin de serrage et la meule et retirez-le ensemble avec la rondelle en PVC.
4. Vissez l'arrache-pignon fourni avec la meule de rechange sur le filetage qui est visible maintenant, puis retirez la meule de l'axe en vissant la vis centrale.
5. Nettoyez l'arbre et la douille en laiton et lubrifiez-les légèrement avec la graisse fourni avec la meule de rechange. Mettez la meule en tirant la légèrement. Mettez le patin de serrage ainsi que la rondelle en PVC et vissez la vis centrale.
6. Contrôlez en tirant avec la main si la meule marche bien.
Conseil: Utilisez une pièce de craie et tenez la sur la meule durant vous tournez la meule. C'est de cette manière que vous pouvez noter un coup. Vous pouvez fixer ça en poussant avec le paume de la main contre la meule.
Attention!: N'utilisez pas des outils! En cas que vous ne pouvez pas fixer le coup contactez notre service de réparation.
7. Tenez la meule et fixez la vis de fixation. Contrôlez s'il y a de coup. Si oui suivez point 5.
8. Nettoyez les surfaces d'appui du boîte et graissez les avec la graisse ci-jointe en mettre une ligne de graisse sur un des pièces de boîte. Ne pas talochez la graisse.
9. Remettez le plastron et vissez les poignées-étoile. Talochez la graisse et enlevez la graisse sureffective.



Veuillez également utiliser le graisse fourni pour le graissage du pas de vis !



Wassermann Dental-Maschinen GmbH
Rudorffweg 15–17 · 21031 Hamburg · Deutschland
Tel.: +49 (0)40 730 926-0 · Fax: +49 (0)40 730 37 24
info@wassermann-dental.com · www.wassermann.hamburg



[/WassermannDentalmaschinen](#)